

# 第74回 静岡県中学校総合体育大会 卓球の部

会場: 静岡県武道館

## <男子団体戦 (BT)>

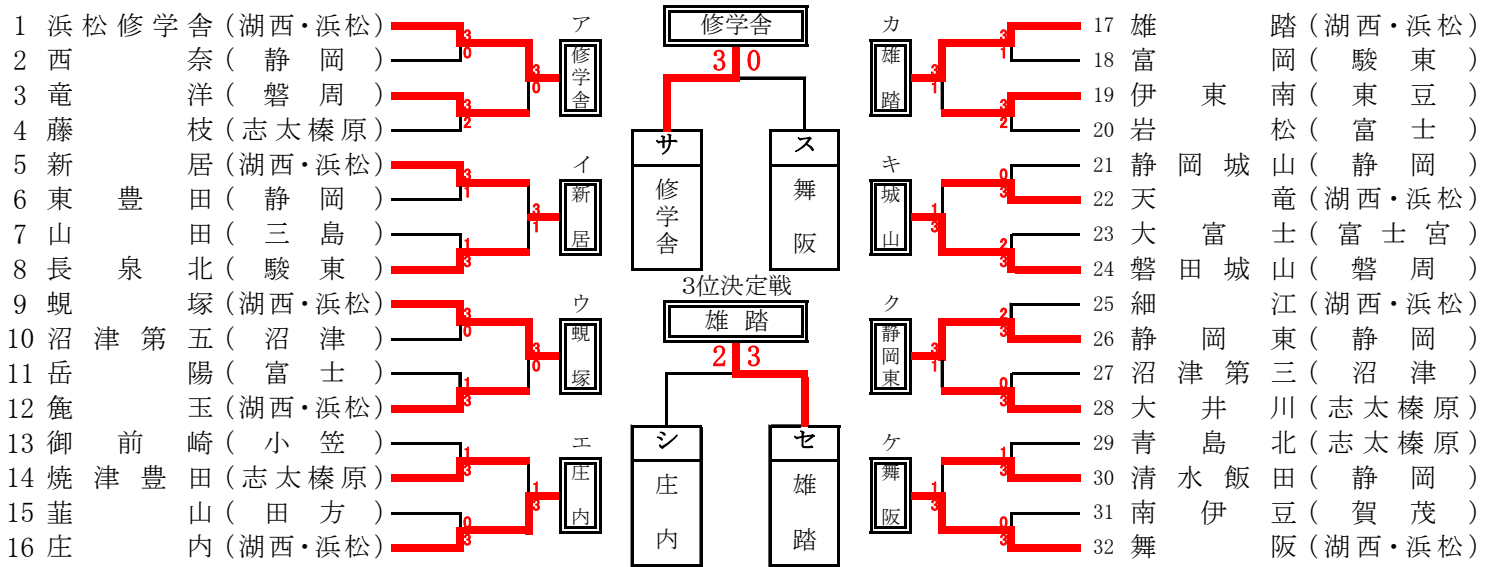

| 8校リーグA | 修学舎 | 新居  | 蜷塚  | 庄内  | 勝敗 | 順位 |
|--------|-----|-----|-----|-----|----|----|
| ア 修学舎  | 3-0 | 3-1 | 3-0 | 3-0 | 1  |    |
| イ 新居   | 0-3 | 3-2 | 1-3 | 1-2 | 4  |    |
| ウ 蜷塚   | 1-3 | 2-3 | 2-3 | 0-3 | 3  |    |
| エ 庄内   | 0-3 | 3-1 | 3-2 | 2-1 | 2  |    |

| 8校リーグB | 雄踏  | 城山  | 静岡東 | 舞阪  | 勝敗 | 順位 |
|--------|-----|-----|-----|-----|----|----|
| カ 雄踏   | 3-2 | 3-2 | 1-3 | 2-1 | 2  |    |
| キ 城山   | 2-3 | 3-2 | 2-3 | 1-2 | 3  |    |
| ク 静岡東  | 2-3 | 2-3 | 1-3 | 0-3 | 4  |    |
| ケ 舞阪   | 3-1 | 3-2 | 3-1 | 3-0 | 1  |    |

301ア-イ 302ウ-エ 305ア-ウ  
306イ-エ 309ア-エ 310イ-ウ

303カ-キ 304ク-ケ 307カ-ク  
308キ-ケ 311カ-ケ 312キ-ク

1位をサとする 2位をシとする 1位をスとする 2位をセとする

## <女子団体戦 (GT)>

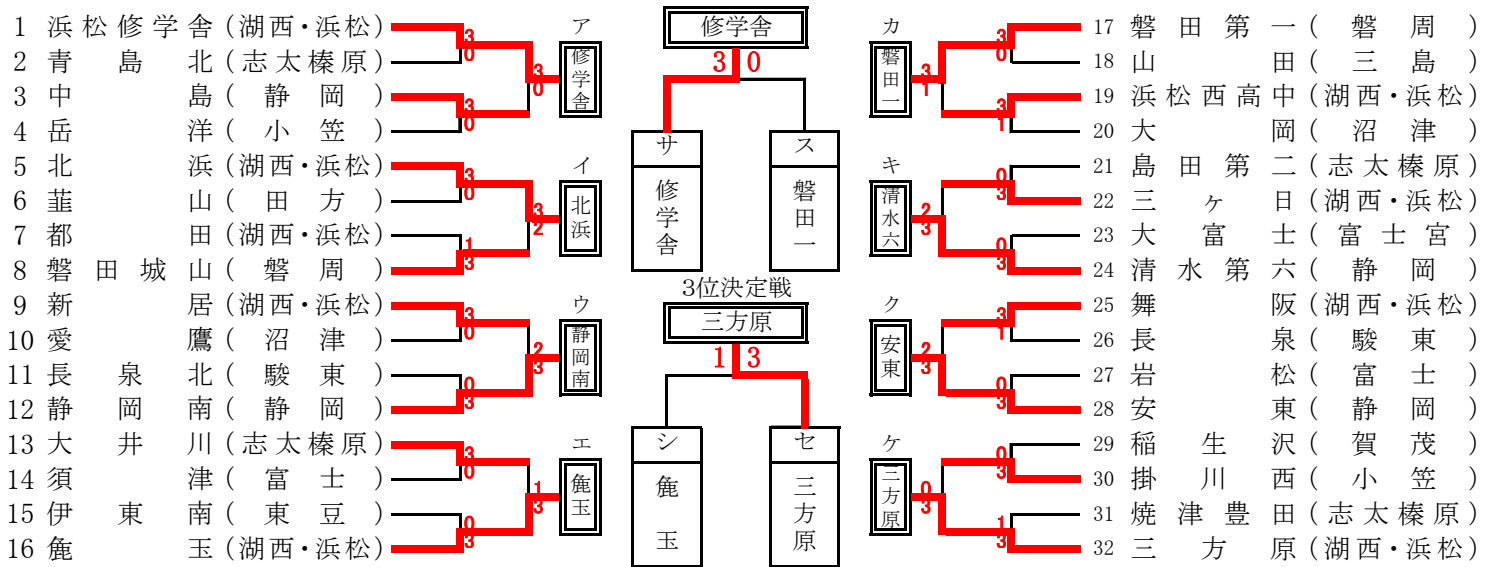

| 8校リーグA | 修学舎 | 北浜  | 静岡南 | 龜玉  | 勝敗 | 順位 |
|--------|-----|-----|-----|-----|----|----|
| ア 修学舎  | 3-0 | 3-0 | 3-0 | 3-0 | 1  |    |
| イ 北浜   | 0-3 | 2-3 | 0-3 | 3-3 | 4  |    |
| ウ 静岡南  | 0-3 | 3-2 | 0-3 | 1-2 | 3  |    |
| エ 龜玉   | 0-3 | 3-0 | 3-0 | 2-1 | 2  |    |

| 8校リーグB | 磐田一 | 清水六 | 安東  | 三方原 | 勝敗 | 順位 |
|--------|-----|-----|-----|-----|----|----|
| カ 磐田一  | 3-0 | 3-0 | 3-0 | 3-0 | 1  |    |
| キ 清水六  | 0-3 | 1-3 | 0-3 | 0-3 | 4  |    |
| ク 安東   | 0-3 | 3-1 | 0-3 | 1-2 | 3  |    |
| ケ 三方原  | 0-3 | 3-0 | 3-0 | 2-1 | 2  |    |

301ア-イ 302ウ-エ 305ア-ウ  
306イ-エ 309ア-エ 310イ-ウ

303カ-キ 304ク-ケ 307カ-ク  
308キ-ケ 311カ-ケ 312キ-ク

1位をサとする 2位をシとする 1位をスとする 2位をセとする

<男子個人戦 (BS)>

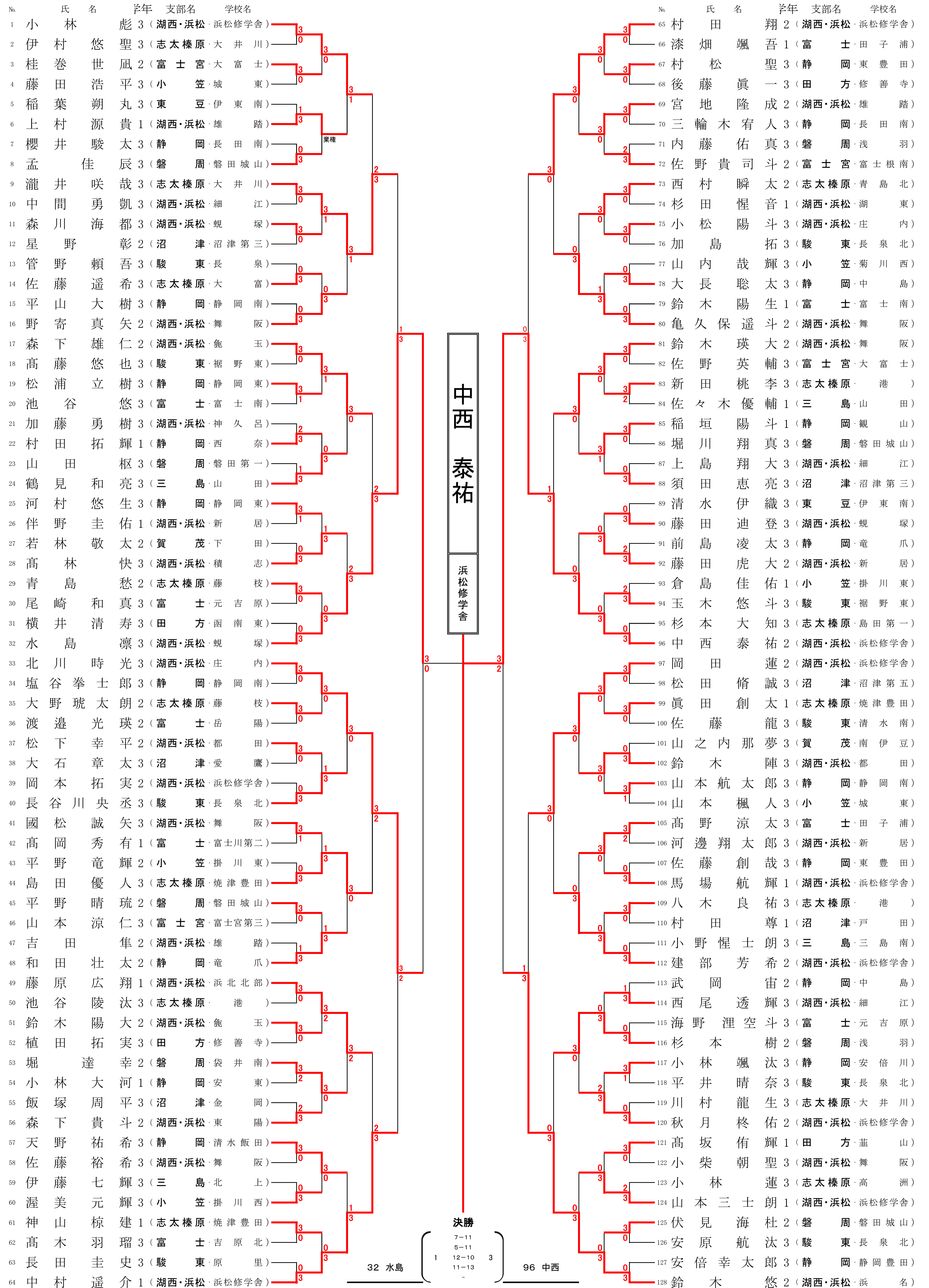

<女子個人戦 (GS)>

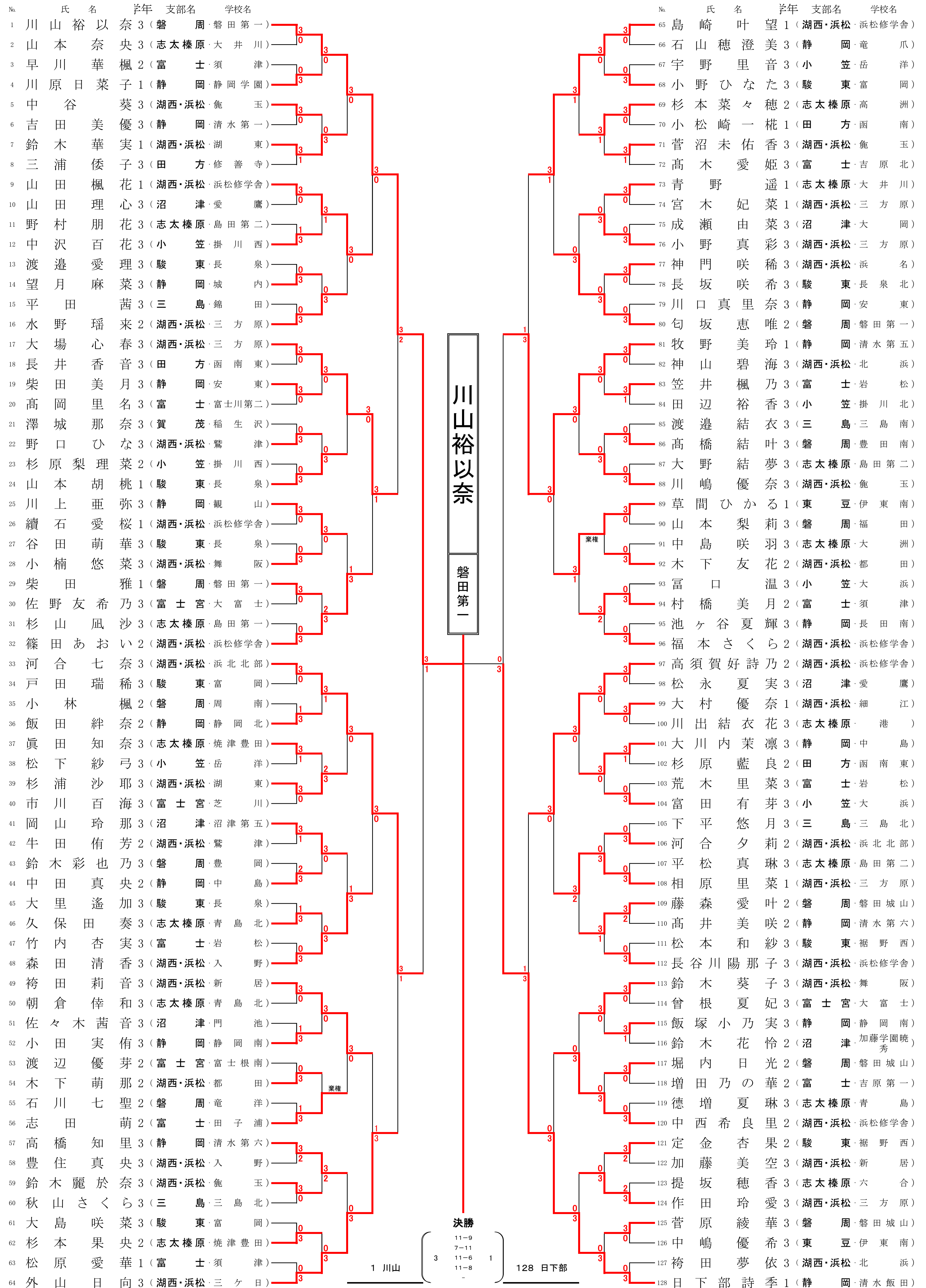

# <個人戦・順位決定戦>

## 男子

### 1位決定戦

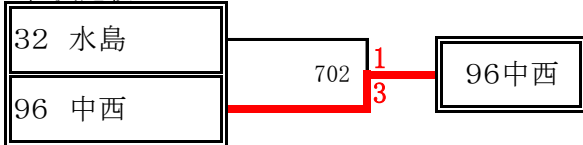

### 3位決定戦

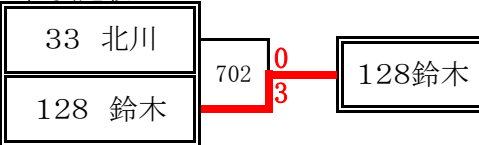

### 5・6位決定戦

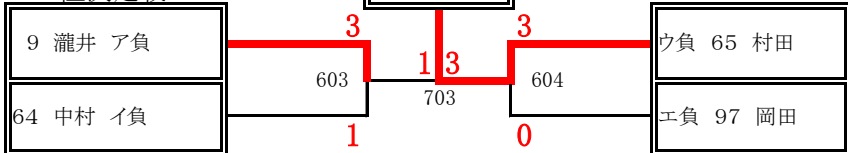

### 7・8位決定戦

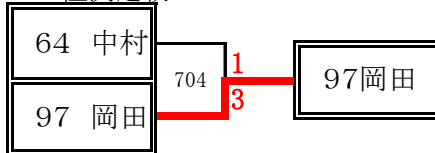

### 9・10位決定戦

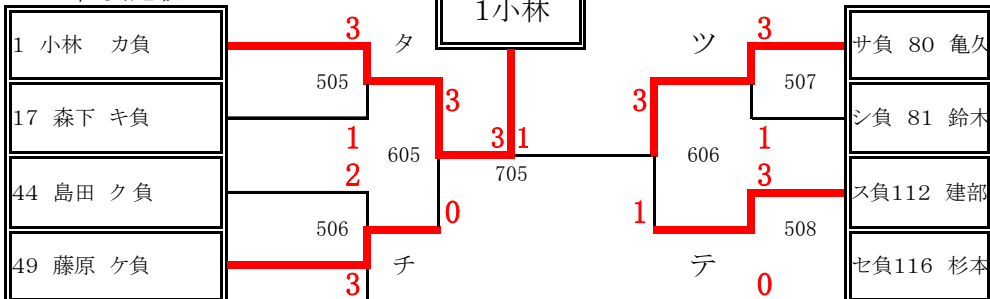

### 11・12位決定戦

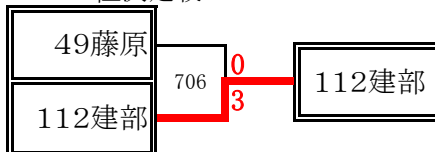

### 13・14位決定戦

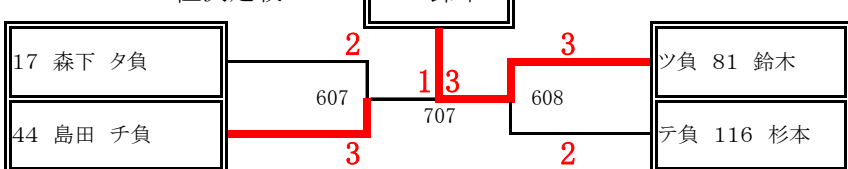

### 15・16位決定戦

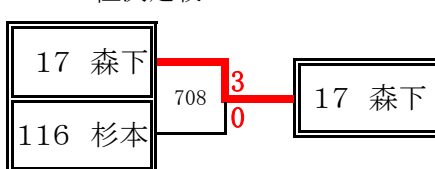

## 女子

### 1位決定戦

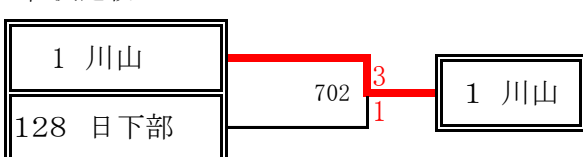

### 3位決定戦

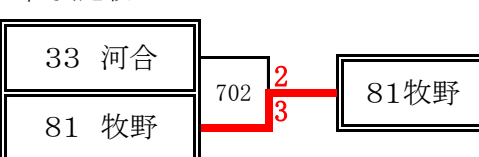

### 5・6位決定戦

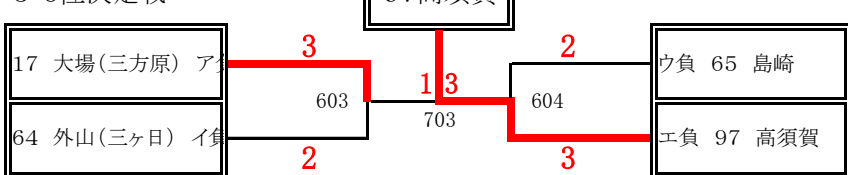

### 7・8位決定戦

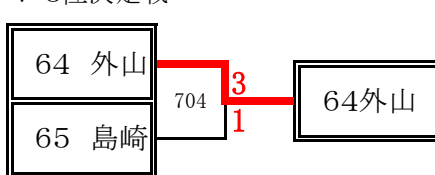

### 9・10位決定戦

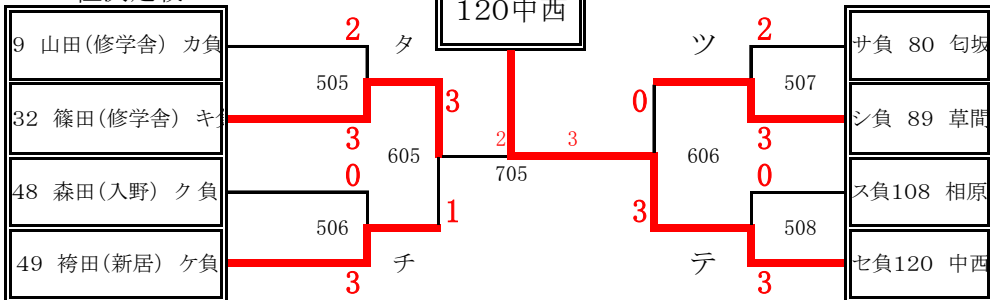

### 11・12位決定戦

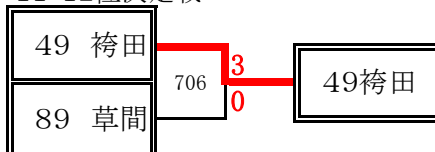

### 13・14位決定戦

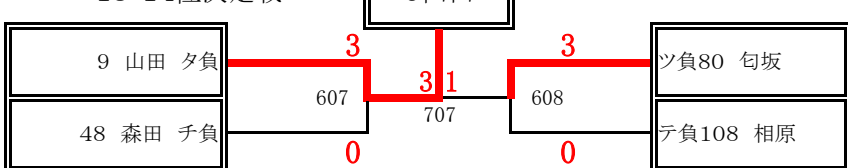

### 15・16位決定戦

