

## 男子団体戦

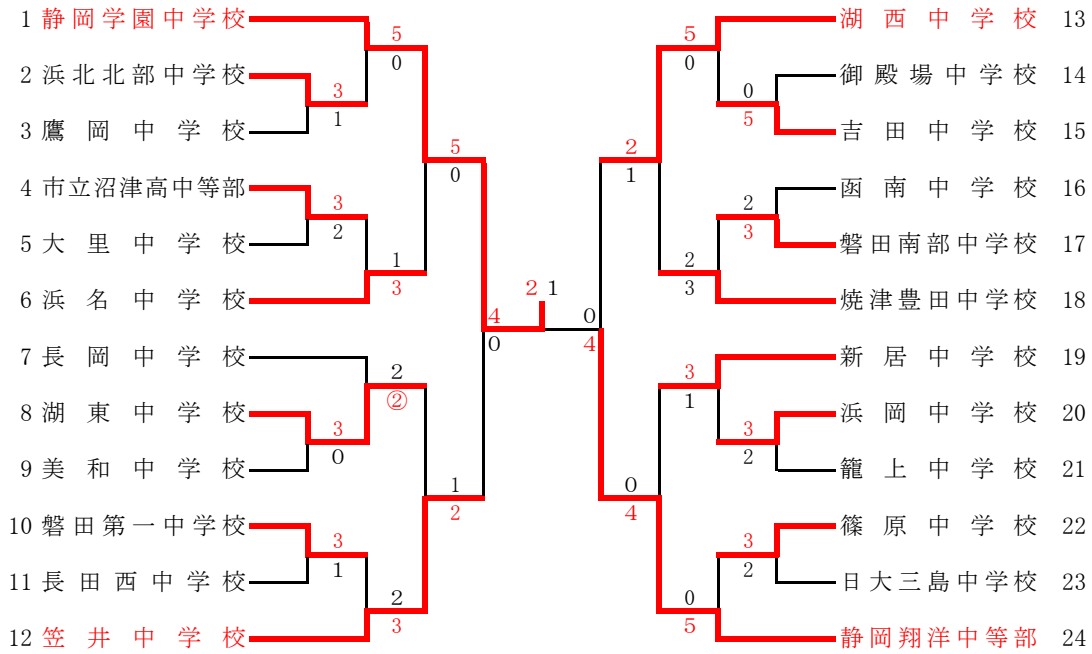

## 女子団体戦

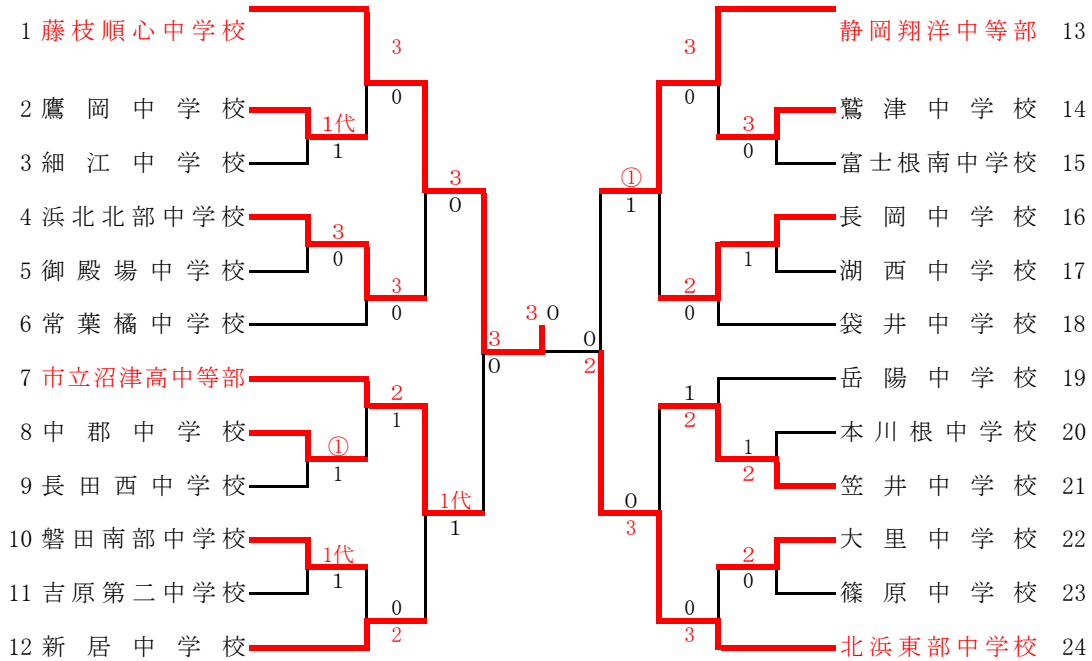

## 男子50kg級

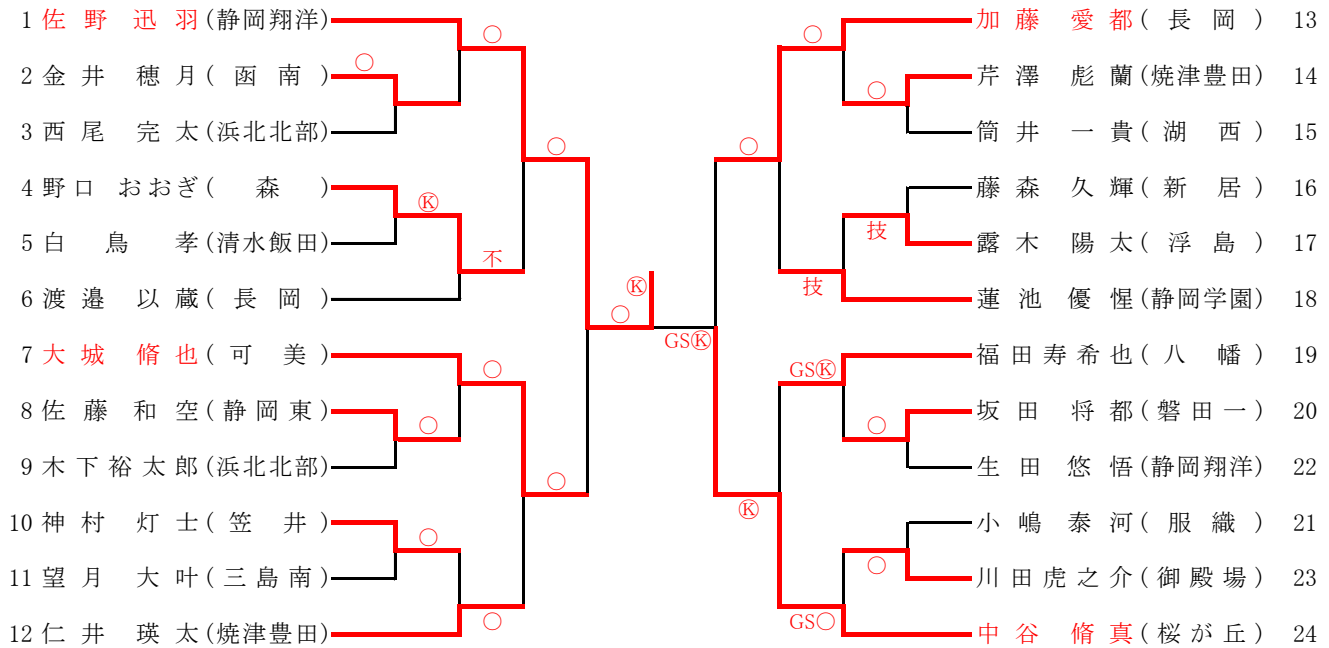

## 男子55kg級

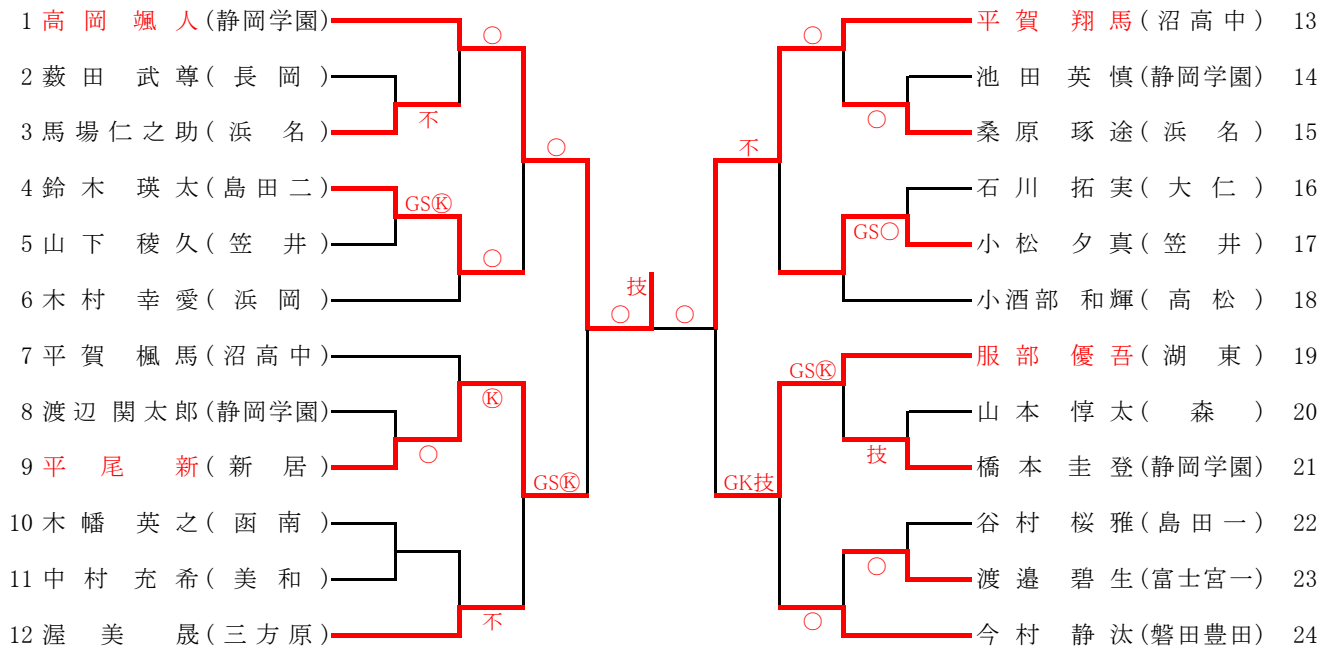

## 男子60kg級

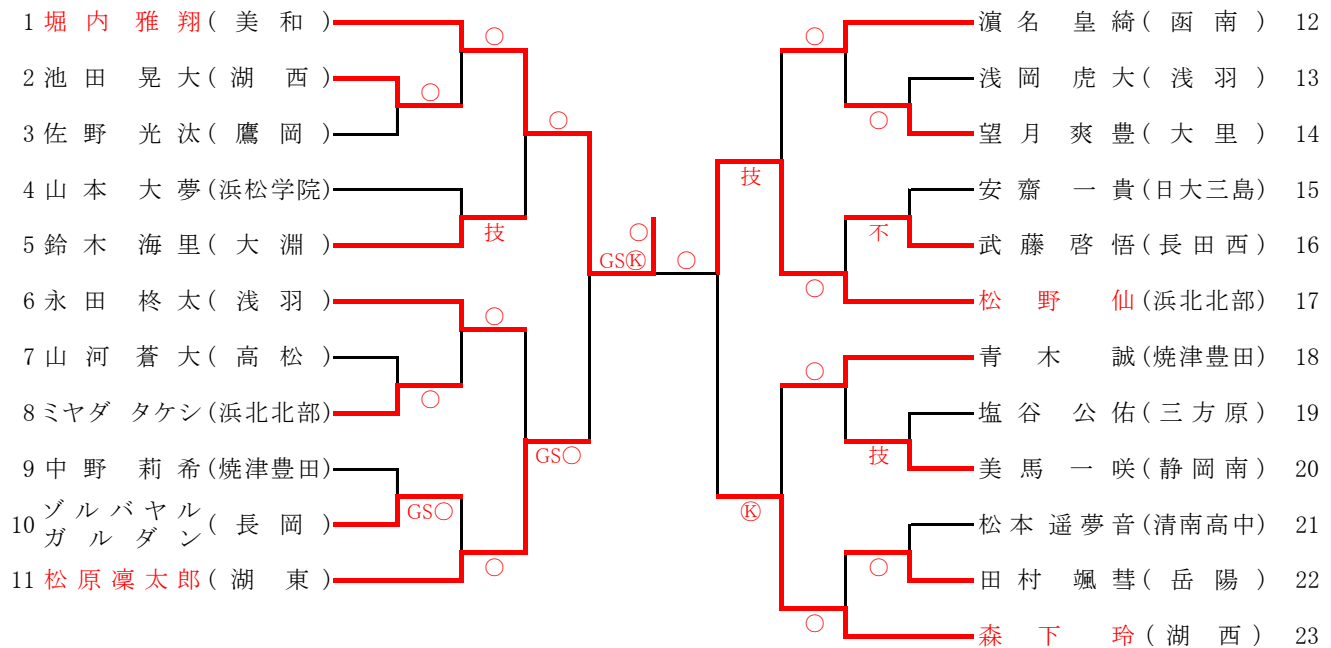

## 男子66kg級

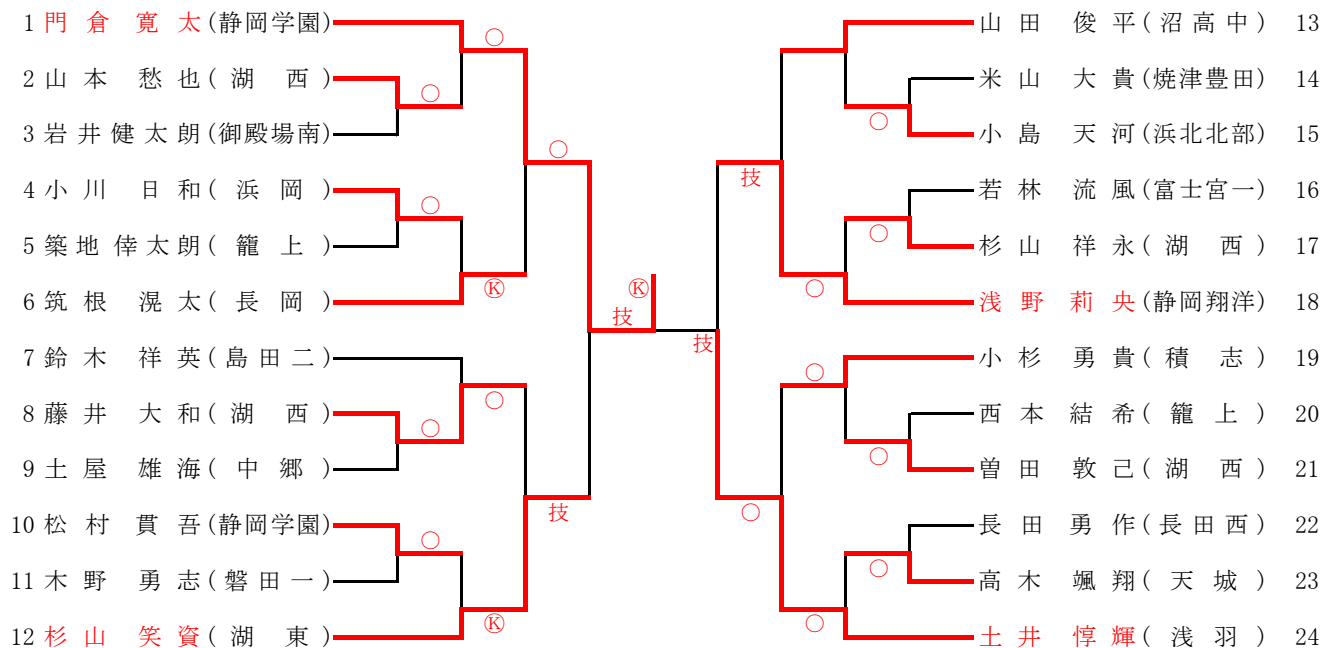

## 男子73kg級

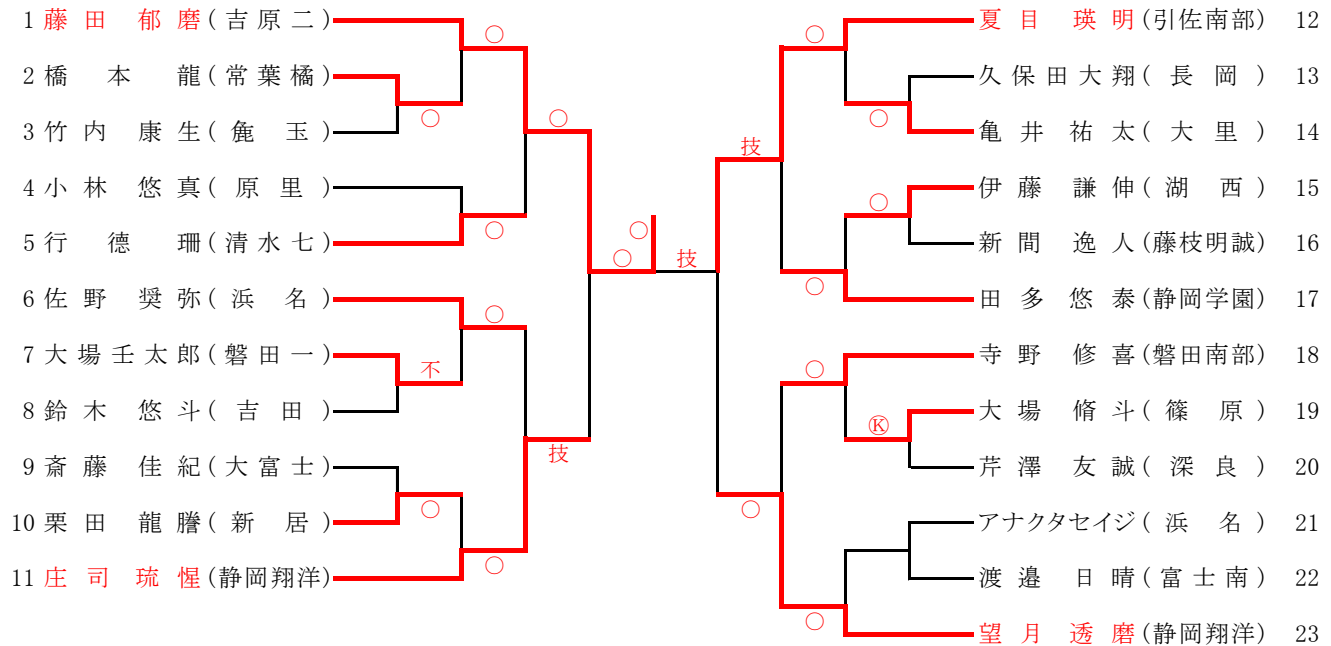

## 男子81kg級

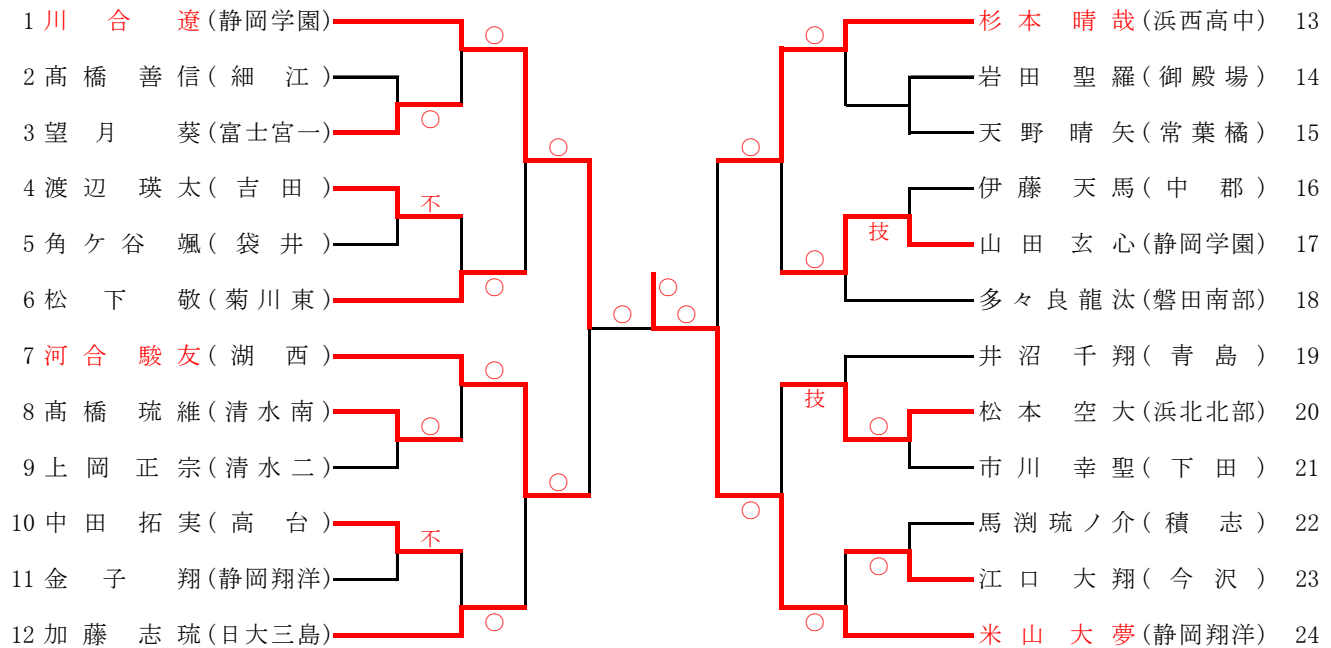

## 男子90kg級

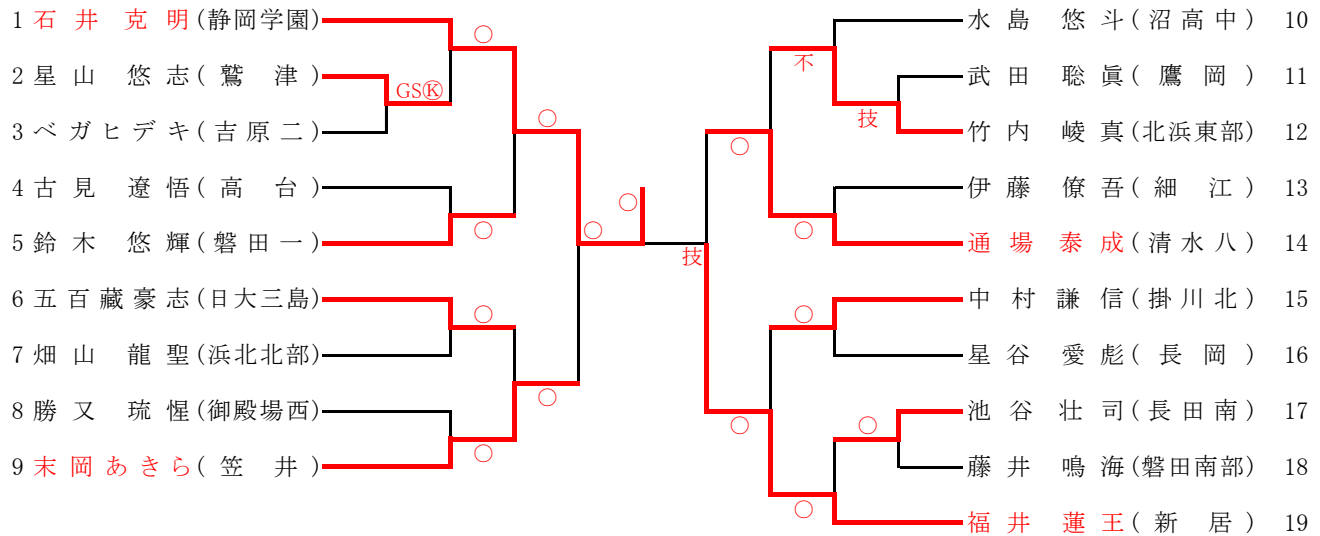

## 男子90kg超級

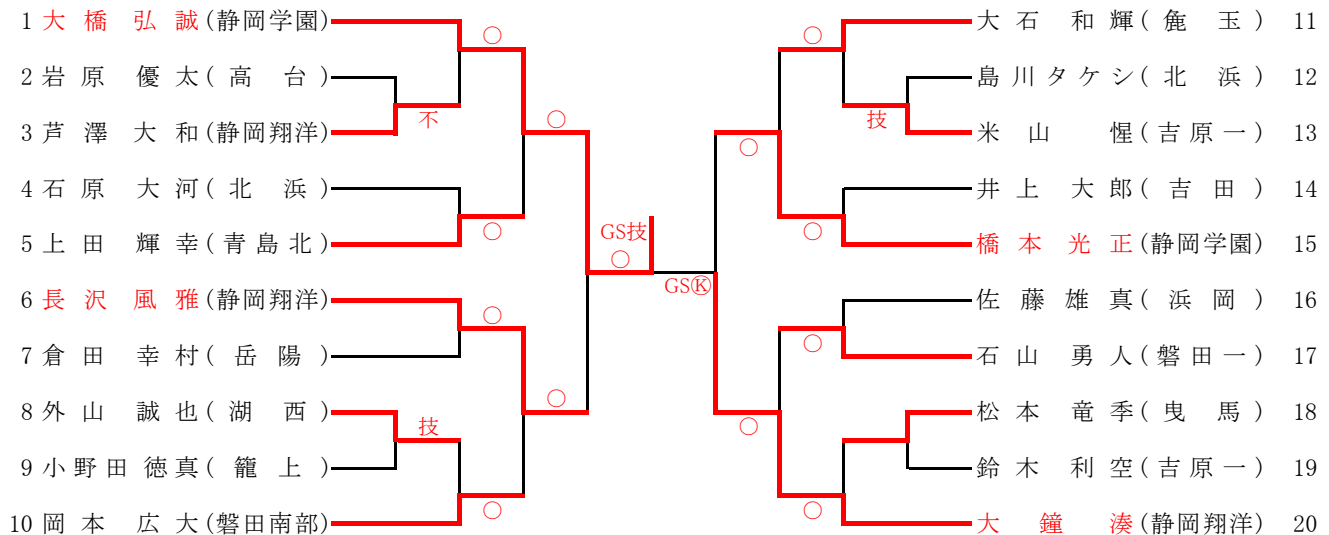

### 柔道 女子40kg級

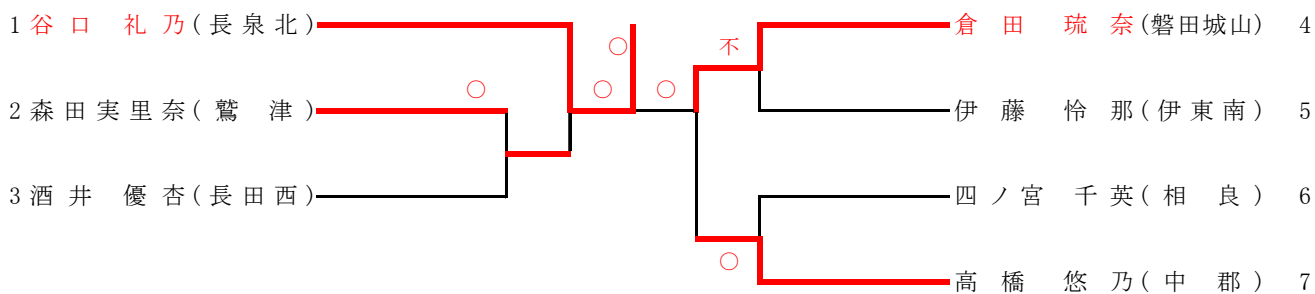

### 柔道 女子44kg級

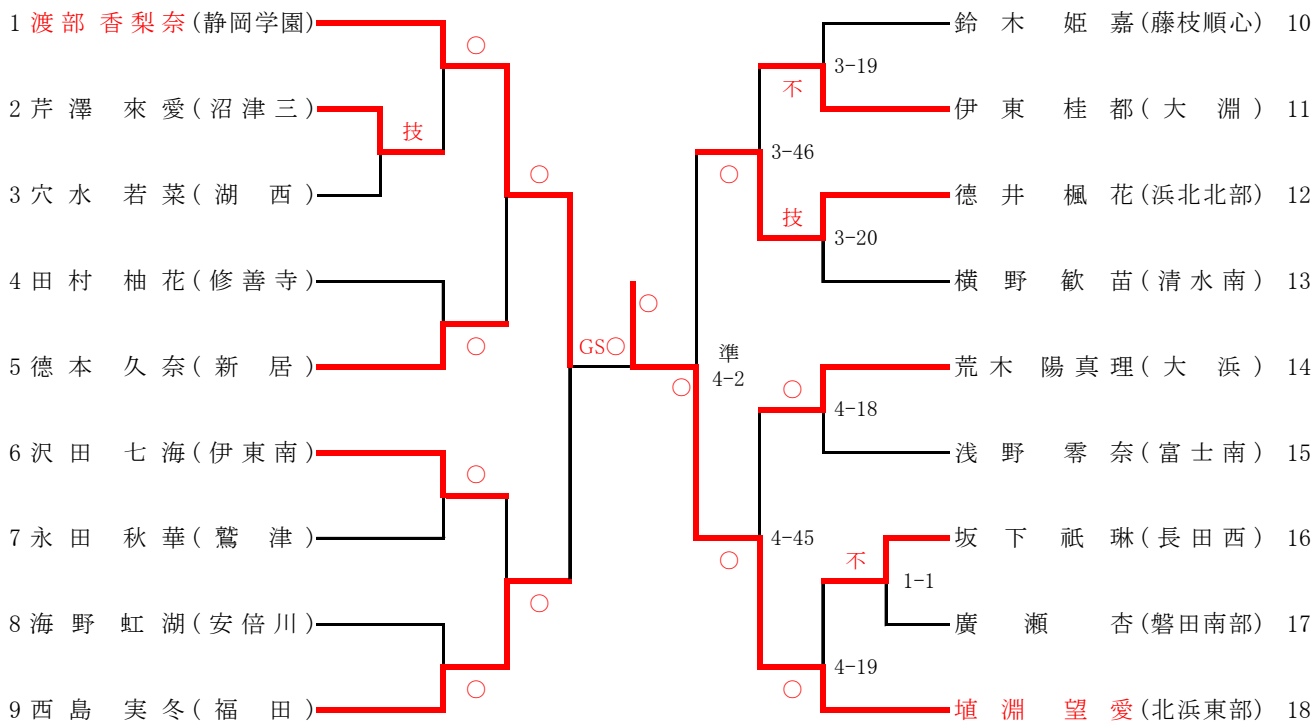

## 柔道 女子48kg級

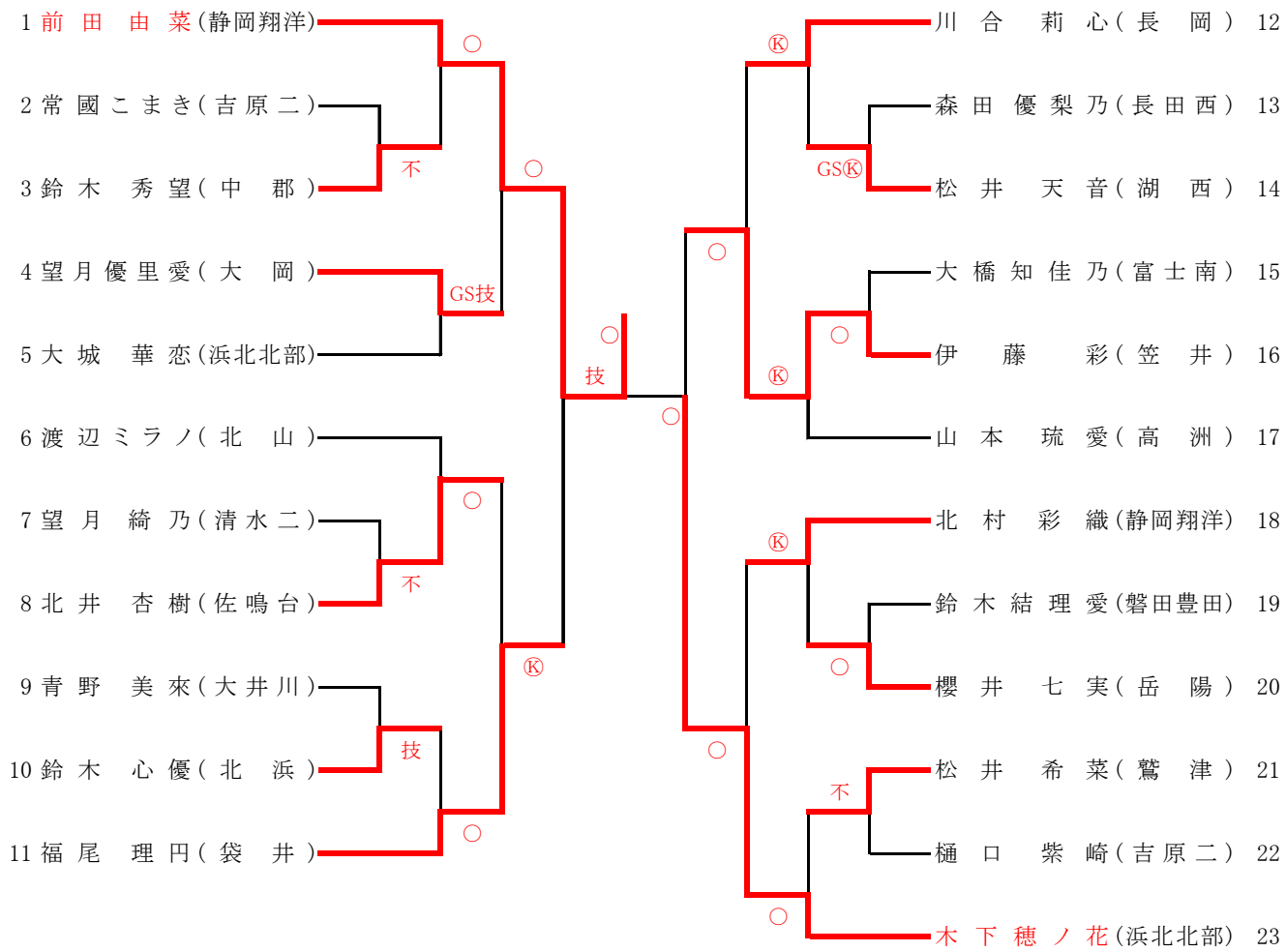

## 柔道 女子52kg級

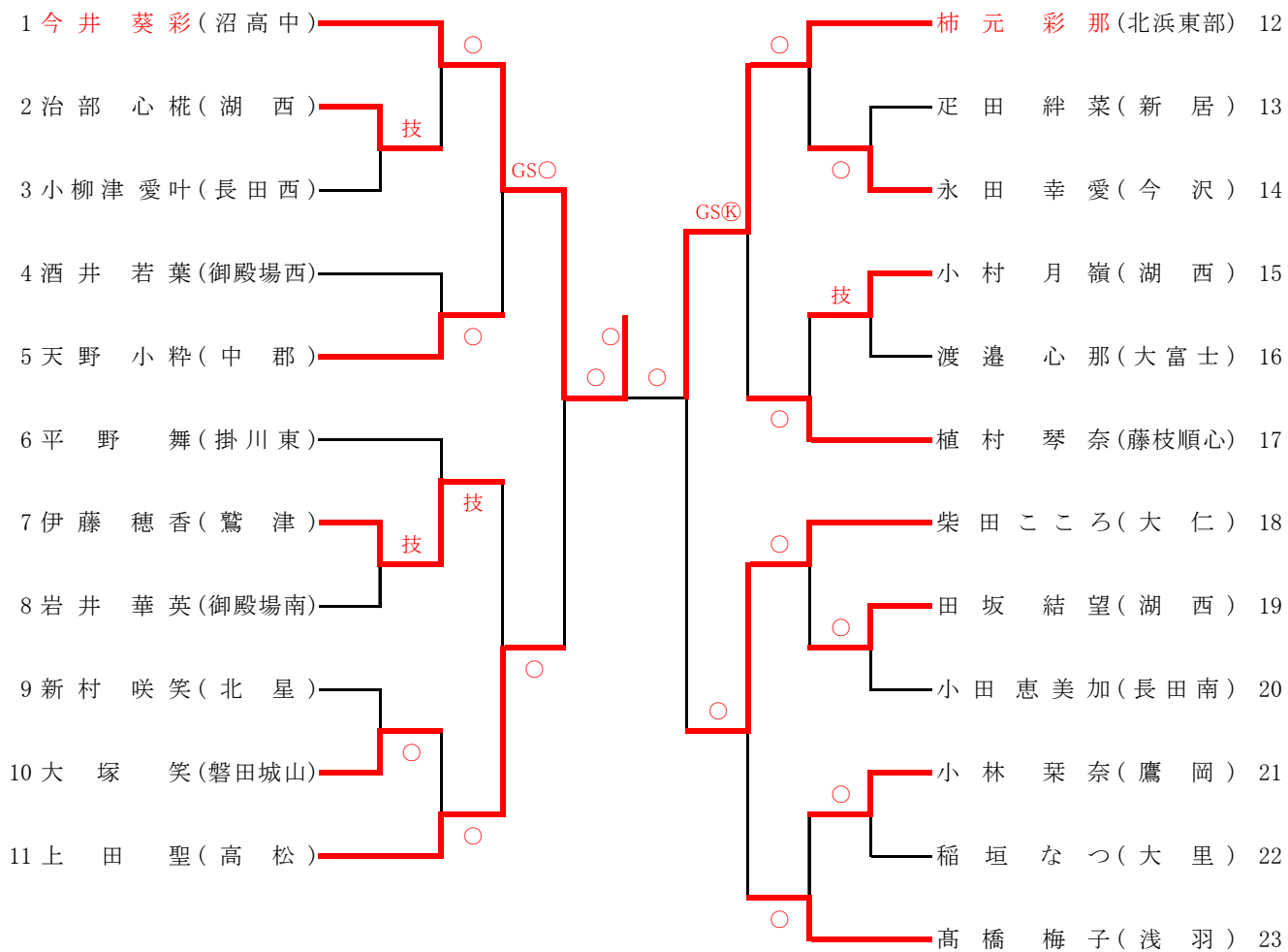

## 柔道 女子57kg級

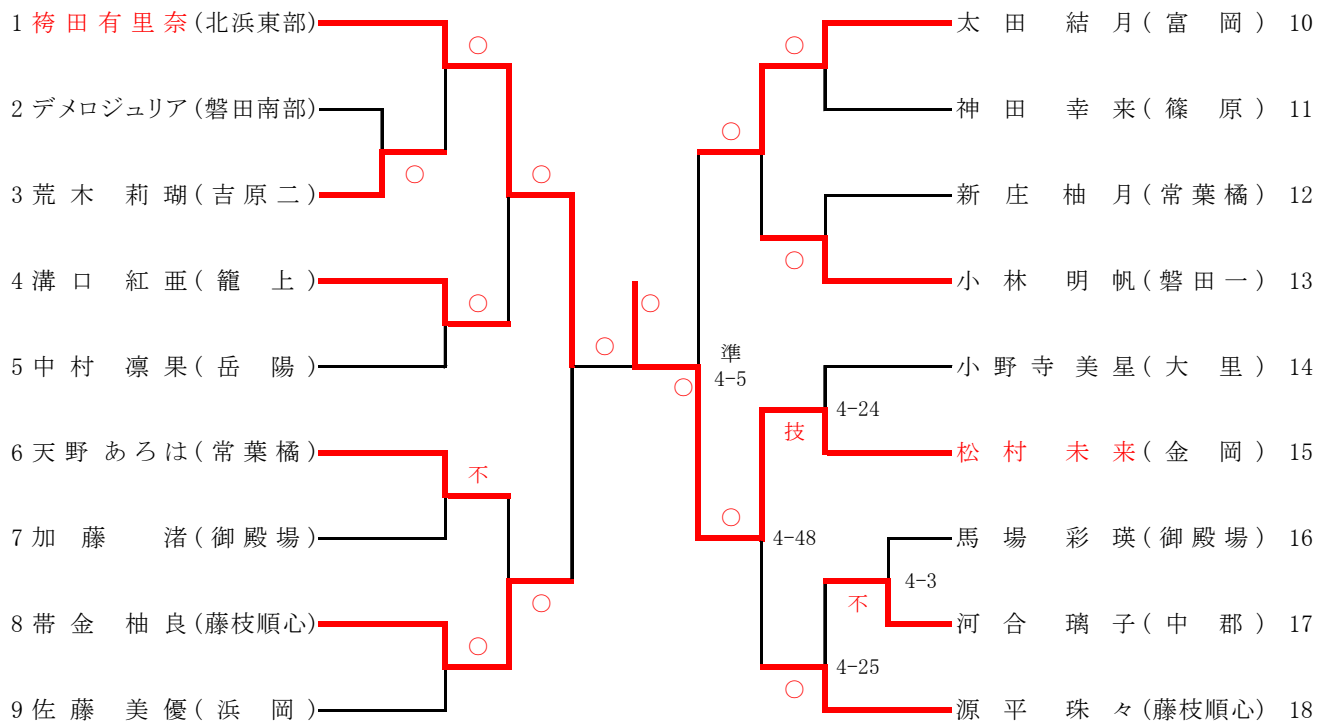

## 柔道 女子63kg級

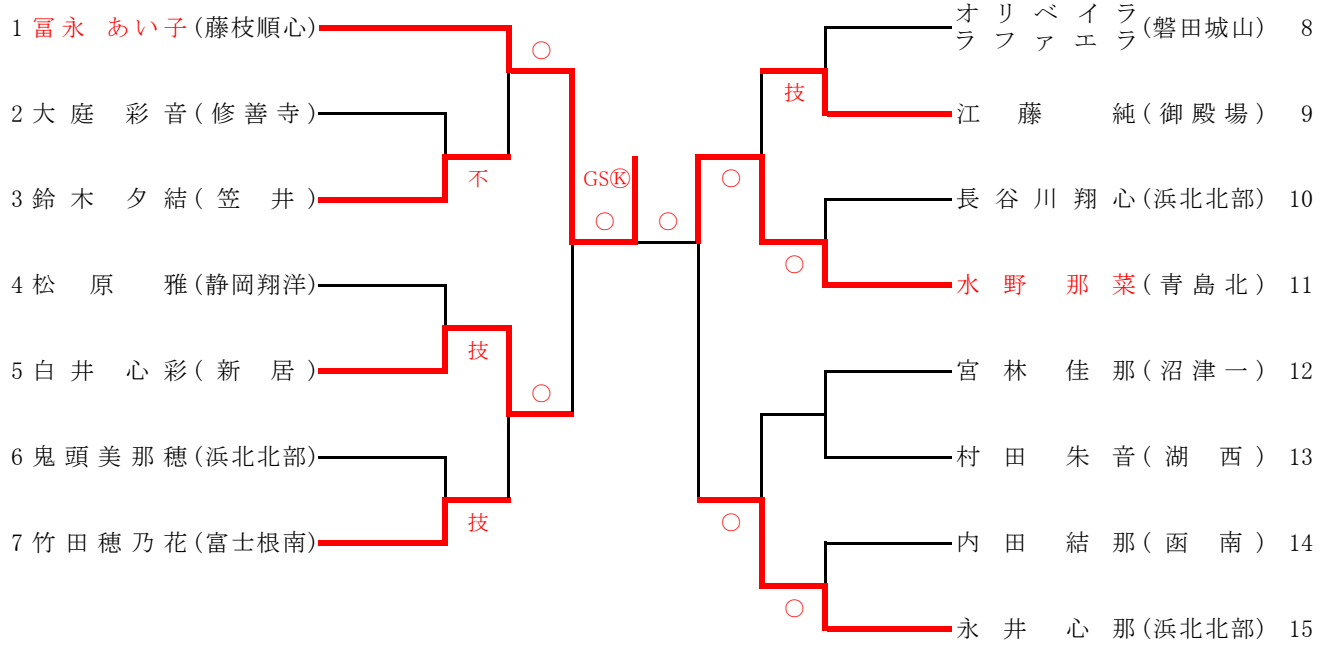

### 柔道 女子70kg級

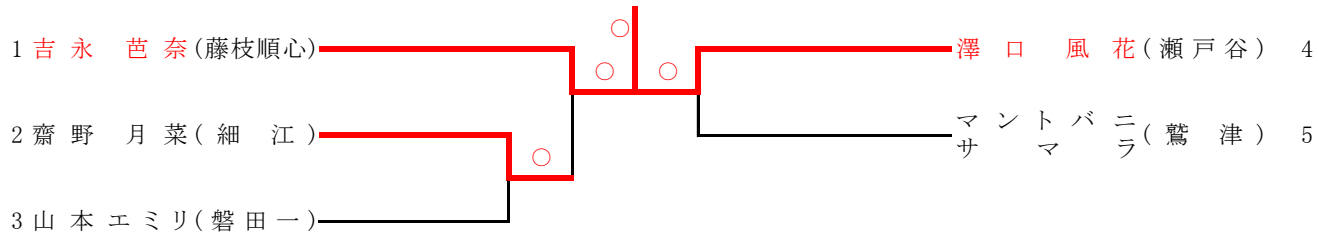

### 柔道 女子70kg超級

